

# SOLVOKSSMELTER

Tegning for 3/4" tømmer

1 tomme svarer til 25,4 mm

En solvoksmelter af denne størrelse kan håndtere voks fra 60 bifamilier. Tegningen kan ændres efter egen rammestørrelse. Solvokssmeltere kan laves i mange former og størrelser og kan laves af mange forskellige materialer. Metalpladen danner en skål, som skal være 4" til 6" dyb - stor nok til 2 lag rammer. Mal hele vokssmeltern sort - for at opnå maksimal sol absorption. Put et trådnæt på tværs af voksudløbet, for at hindre urenheder kommer ned i spanden med det smeltede voks.

Lav en afløbs-si af rustfri trådvæv til at opfange konkoner fra den rustfri metalskål.

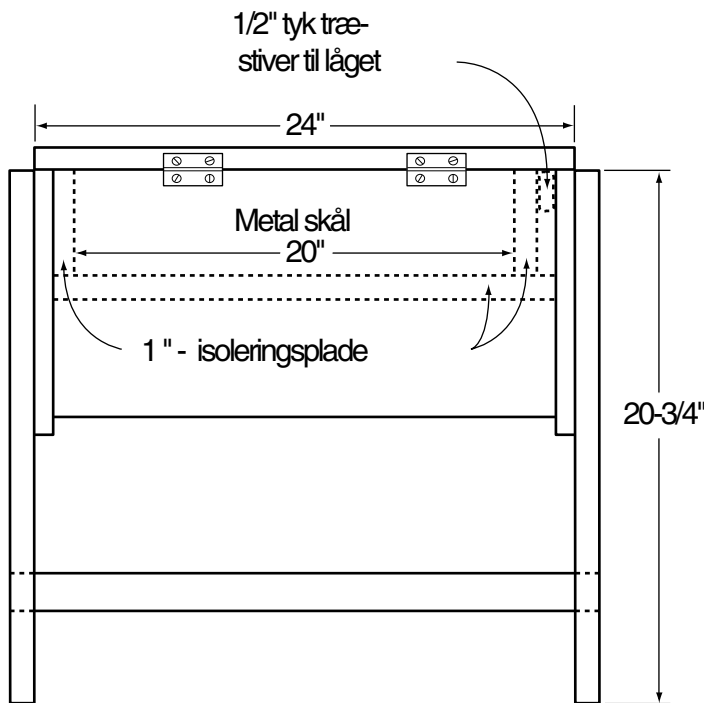

Set bagfra

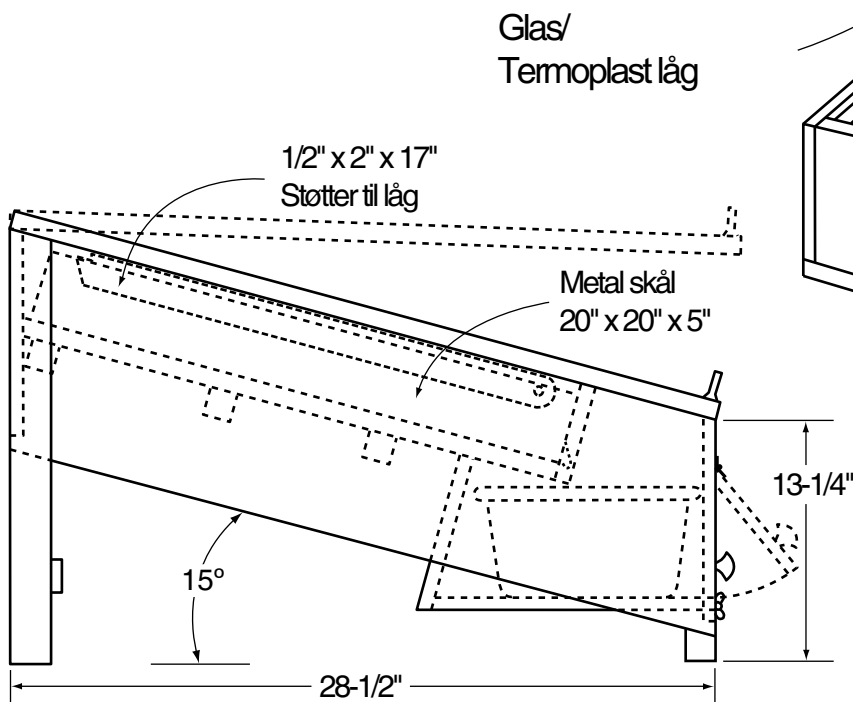

Set fra siden

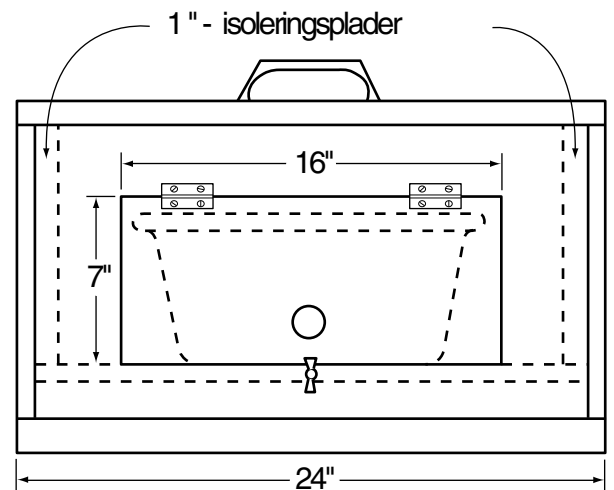
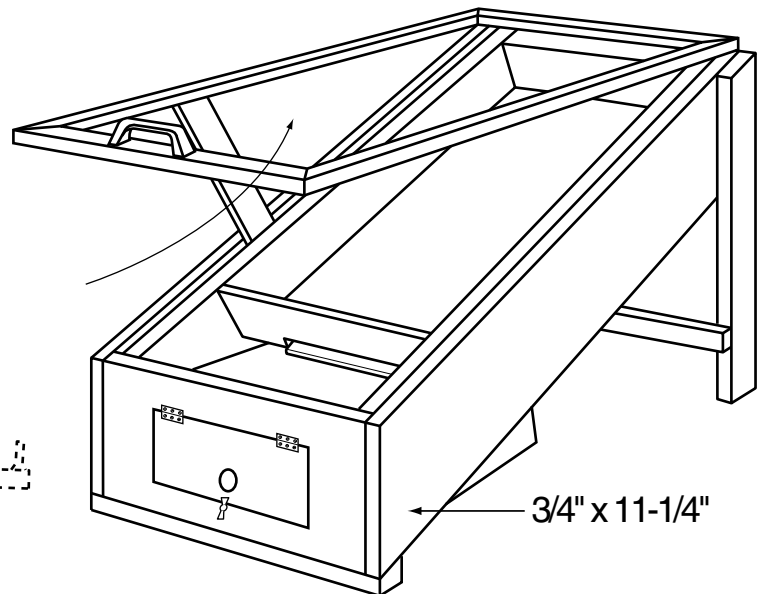

Forfra